

GENNEX

Performance Serie A2-114-x

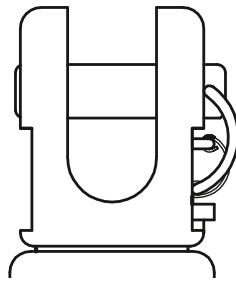

- Große Gabelweite (zum direkten Anschlagen torsionsarmer Leinen)
- Robuste Edelstahlausführung
- Unverlierbarer Schnellverschlussbolzen
- Wirbel mit Stoßschutz

GENNEX

Rollen von asymmetrischen Segeln (Gennaker) im „Top Down Verfahren“. Das Segel wird von oben her um den frei gespannten Wickelkern aufgerollt. Sicheres Setzen und Bergen von großen Segeln auch mit kleiner Mannschaft ist zu jeder Zeit gewährleistet. Einfaches und schnelles Verstauen des Segels im aufgerollten Zustand.

Im Gegensatz zu Topgenuas muss das Vorliek nicht verstärkt werden, da sich die Krümmung des Vorlieks je nach Schnitt frei einstellt und der Rollvorgang um ein torsionsarmes Tau von oben her beginnt. Eine GENNEX Anlage lässt sich somit auch jederzeit für bereits vorhandene Gennaker einsetzen.

Für den Rollvorgang muss das torsionsarme Tau unbedingt unter hoher Spannung stehen, daher ist seine Länge unter Last stets so zu bemessen, dass das Fall noch nicht am Rollenkasten des Mastes anschlägt. Der Segelhals wird an einem separaten Halswirbel oberhalb des Rollers angeschlagen und wird dadurch erst ganz zuletzt aufgerollt.

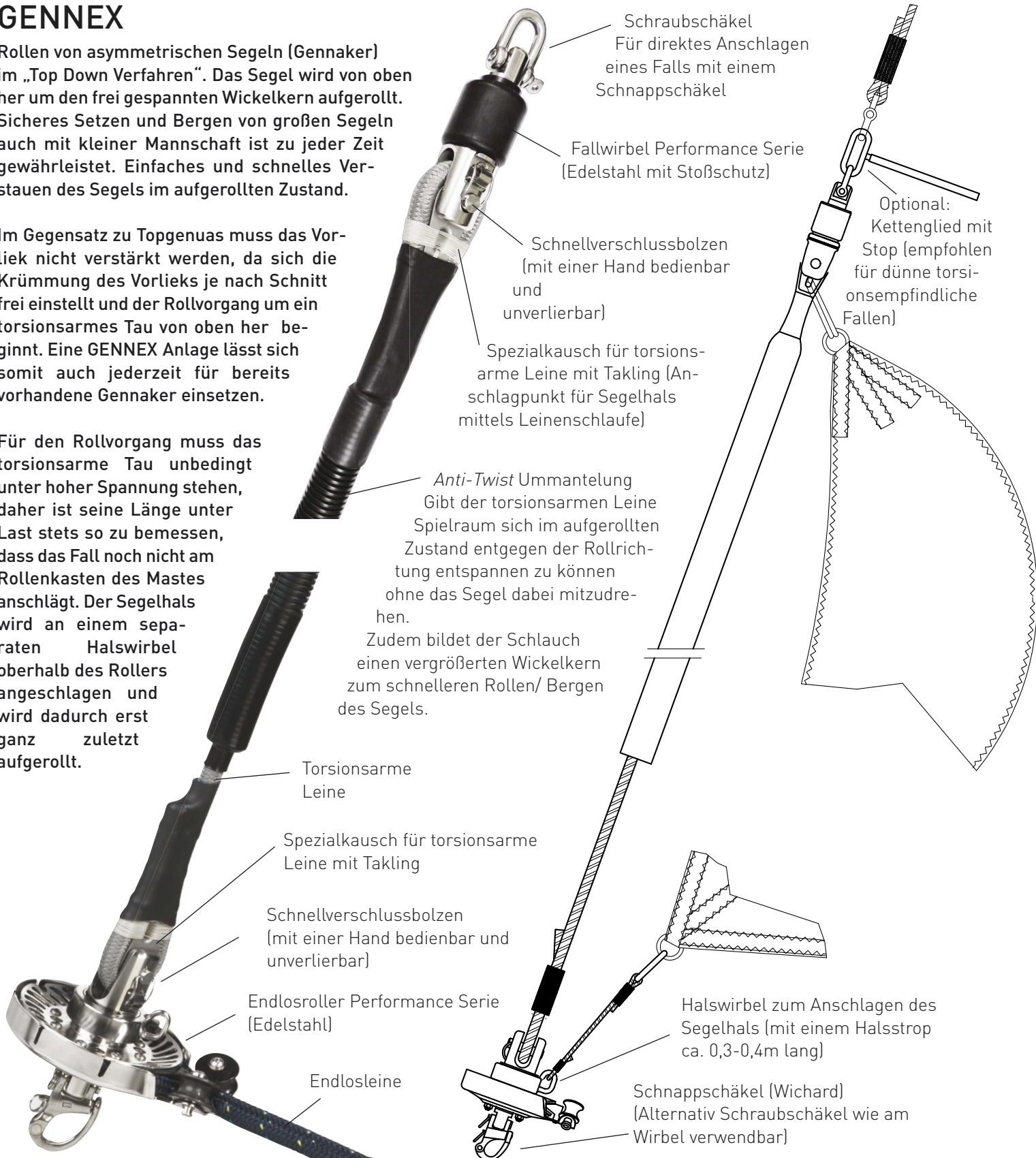

Schraubschäkel
Für direktes Anschlagen
eines Falls mit einem
Schnappschäkel

Fallwirbel Performance Serie
(Edelstahl mit Stoßschutz)

Schnellverschlussbolzen
(mit einer Hand bedienbar
und unverlierbar)

Spezialkautschu für torsions-
arme Leine mit Takling (An-
schlagpunkt für Segelhals
mittels Leinenschlaufe)

Anti-Twist Ummantelung
Gibt der torsionsarmen Leine
Spielraum sich im aufgerollten
Zustand entgegen der Rollrich-
tung entspannen zu können
ohne das Segel dabei mitzudre-
hen.
Zudem bildet der Schlauch
einen vergrößerten Wickelkern
zum schnelleren Rollen/ Bergen
des Segels.

Optional:
Kettenglied mit
Stop (empfohlen
für dünne torsi-
onempfindliche
Fällen)

Torsionsarme
Leine

Spezialkautschu für torsionsarme
Leine mit Takling

Schnellverschlussbolzen
(mit einer Hand bedienbar und
unverlierbar)

Endlosroller Performance Serie
(Edelstahl)

Endlosleine

Halswirbel zum Anschlagen des
Segelhals (mit einem Halsstrop
ca. 0,3-0,4m lang)

Schnappschäkel (Wichard)
(Alternativ Schraubschäkel wie am
Wirbel verwendbar)

GENNEX

Performance Serie A2-114-x

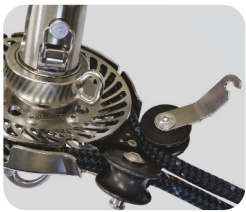

Ein- und Ausbau der Endlosleine



An- und Abschlagen des Segels über Schnellverschluss

	GENNEX A2-114-2	GENNEX A2-114-3	GENNEX A2-114-4
Technische Daten			
Max. Segelfläche (m ²)	70	150	200
Max. Länge der torsionsarmen Leine (m)	12	15	20
Max. Arbeitslast (kN)	15	20	30
Bruchlast (kN)	30	40	60
Durchmesser der Wickelspule (mm)	108	144	174
Durchmesser der torsionsarmen Leine (mm)	11	13	15
Durchmesser Endlosleine (mm)	8	10	10
Gewicht Roller inkl. Schnappschäkel und Halswirbel (kg)	1,03	1,81	2,4
Gewicht Fallwirbel inkl. Schäkel (kg)	0,42	0,80	1,12
Gewicht torsionsarmes Tau mit <i>Anti-Twist</i> Schlauch (kg/m)	0,21	0,30	0,22
Länge Roller (mm) - A	124	153	180
Länge Wirbel (mm) - B	108	132	154
Schlitzweite Roller/ Wirbel (mm)	17	20	20
Bolzen ø Roller/ Wirbel (mm)	10	12	14

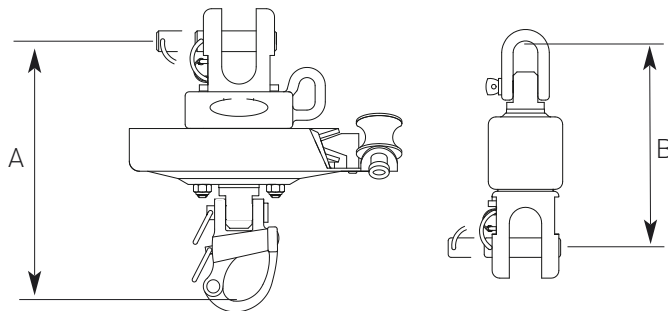

	Set II	Set III	Set IV
Einzelteile Set			
Endlosroller Performance Serie	FE II-P-HW	FE III-P-HW	FE IV-P-HW
Fallwirbel Performance Serie	FAW II-P	FAW III-P	FAW IV-P
Standardlänge* torsionsarme Leine im Set (m)	12	15	20
Standardlänge* <i>Anti-Twist</i> Schlauch im Set (m)	11	14	19
Kauschen (Set/ 2 Stück)	42/111	42/114	42/116
Halsstrop mit Schnapphaken	42/35	42/40	42/40
Schnappschäkel mit Gabel am Roller	5979-6	5998-6	5999-6
Einbaufertige Montage der torsionsarmen Leine mit Kauschen und Anti Twist Ummantelung auf gewünschte Fixlänge. Bitte Hinweise auf Seite 14 zur Ermittlung der Fixlängen beachten! (Individuelle Anfertigungen vom Umtausch ausgeschlossen)			

Bestellnummer (Set)	GENN-II-P	GENN-III-P	GENN-IV-P
Preis (Set) inkl. 19% MwSt.	1.394,70 €	1.955,90 €	2.988,20 €

* Sonderlängen/ Sonderkonfigurationen auf Anfrage

Zubehör	II	III	IV
Bestellnummern/ Preise inkl. 19% MwSt.			
Kettenglied mit Anschlag	42/37 24,00 €	42/39 32,00 €	42/39 32,00 €
Leinen/ Leinenführung	siehe Seiten 14 - 16		