

GENNEX

Endlos Classic Serie A2-112-x

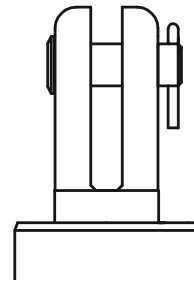

- Kleine Gabelweite
- Robuste Edelstahlausführung

GENNEX

Rollen von asymmetrischen Segeln (Gennaker) im „Top Down Verfahren“. Das Segel wird von oben her um den frei gespannten Wickelkern aufgerollt. Sicheres Setzen und Bergen von großen Segeln auch mit kleiner Mannschaft ist zu jeder Zeit gewährleistet. Einfaches und schnelles Verstauen des Segels im aufgerollten Zustand.

Im Gegensatz zu Topgenuas muss das Vorliek nicht verstärkt werden, da sich die Krümmung des Vorlieks je nach Schnitt frei einstellt und der Rollvorgang um ein torsionsarmes Tau von oben her beginnt. Eine GENNEX Anlage lässt sich somit auch jederzeit für bereits vorhandene Gennaker einsetzen.

Für den Rollvorgang muss das torsionsarme Tau unbedingt unter hoher Spannung stehen, daher ist seine Länge unter Last stets so zu bemessen, dass das Fall noch nicht am Rollenkasten des Mastes anschlägt. Der Segelhals wird an einem separaten Halswirbel oberhalb des Rollers angeschlagen und wird dadurch erst ganz zuletzt aufgerollt.



Optional: Kettenglied mit Anschlag um ein Mitdrehen des Falls zu verhindern (empfohlen für torsionsempfindliche dünne Fallen).

Fallwirbel Classic Serie (Edelstahl)

Keilschloss (mit Kettenglied)
Einfache, werkzeuglose Längskonfektionierung der torsionsarmen Leine am Schiff.

Anti-Twist Ummantelung
Gibt der torsionsarmen Leine Spielraum sich im aufgerollten Zustand entgegen der Rollrichtung entspannen zu können ohne das Segel dabei mitzudrehen.
Zudem bildet der Schlauch einen vergrößerten Wickelkern zum schnelleren Rollen/ Bergen des Segels.

Keilschloss

Schnappschäkel zum schnellen Anschlagen des Segels am Roller

Halswirbel zum Anschlagen des Segelhals (mit einem Halsstrop ca. 0,3-0,4m lang)

Endlosroller Classic Serie (Edelstahl)

Endlosleine



SEGELN
Ausgabe 09/ 2012

Optional: Schnappschäkel mit Lasche (unten) (Alternativ direktes Anschlagen an einem Bugbeschlag)

Doppelnutzen: GENNEX Rollanlagen sind für Gennaker und Code 0 einsetzbar! Anstatt der Antitorsionsleine wird das verstärkte Vorliek eines Code0 angeschlagen. Der Halswirbel bleibt ohne Funktion, der Halsstropp muss entfernt werden.

GENNEX

Endlos Classic Serie A2-112-x



Konfektionierung der torsionsarmen Leine mit einem Keilschloss.



Der Überstand von ca. 20 cm wird mit einem Takling gesichert (und mit einem Schrumpfschlauch überzogen)

	GENNEX A2-112-2	GENNEX A2-112-3
Technische Daten		
Max. Segelfläche (m ²)	70	150
Max. Länge der torsionsarmen Leine (m)	12	15
Max. Arbeitslast (kN)	16	20
Bruchlast (kN)	32	40
Durchmesser der Wickelspule (mm)	108	144
Durchmesser der torsionsarmen Leine (mm)	11	13
Durchmesser Endlosleine (mm)	8	10
Gewicht Roller inkl. Halswirbel (kg)	0,79	1,69
Gewicht Fallwirbel inkl. Kettenglied (kg)	0,31	0,63
Gewicht torsionsarmes Tau mit <i>Anti-Twist</i> Schlauch (kg/m)	0,21	0,30
Länge Roller (mm) - A	81	97
Länge Fallwirbel mit Kettenglied (mm) - B	120	144
Schlitzweite Roller/ Wirbel (mm)	6	8
Bolzen ø Roller/ Wirbel (mm)	8	10

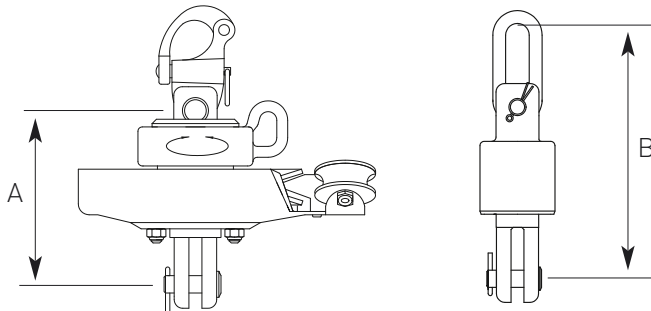

	Set II	Set III
Einzelteile Set		
Fockroller Endlos Classic Serie mit Halswirbel und Schnappschäkel	FE II-HW	FE III-HW
Fallwirbel Classic Serie (mit Kettenglied)	FAW II	FAW III
Standardlänge* torsionsarme Leine im Set (m)	12	15
Standardlänge* <i>Anti-Twist</i> Schlauch im Set (m)	11	14
Keilschloss mit Kettenglied oben (inkl. Keil)	42/36-1	42/38-1
Keilschloss einfach unten (inkl. Keil)	42/36	42/38
Halsstrop mit Schnapphaken	42/35	42/40
Einbaufertige Montage der torsionsarmen Leine mit Keilschlössern und Anti Twist Ummantelung auf gewünschte Fixlänge. Bitte Hinweise auf Seite 14 zur Ermittlung der Fixlänger beachten! (Individuelle Anfertigungen vom Umtausch ausgeschlossen)		

Bestellnummer (Set)	GENN-II	GENN-III
Preis (Set) inkl. 19% MwSt.	1.170,00 €	1.673,00 €

* Sonderlängen/ Sonderkonfigurationen auf Anfrage

Zubehör

Bestellnummern/ Preise inkl. 19% MwSt.	II	III
Schnappschäkel mit Lasche (unten)	5879-2	5898-3
	22,50 €	37,50 €
Kettenglied mit Anschlag	42/37	42/39
	24,00 €	32,00 €
Leinen/ Leinenführung	siehe Seiten 14 - 16	

Preisliste Stand 02/ 2014. Irrtümer und Preisänderungen vorbehalten.